

# DOCUMENTACIÓN TÉCNICA



Ref.: CM024

Conjunto "NARCEA"



Altura libre de caída: 1,36 m

Edad recomendada de uso: a partir de 3 años

Madera de pino tratada en autoclave Nivel IV

Componentes plásticos: Polietileno de Alta Densidad con protección UV

Componentes metálicos galvanizados

Tobogán con rampa de acero inoxidable

Tubos de barrera y barra de bomberos de acero inoxidable

Trepa de cuerda con alma de acero

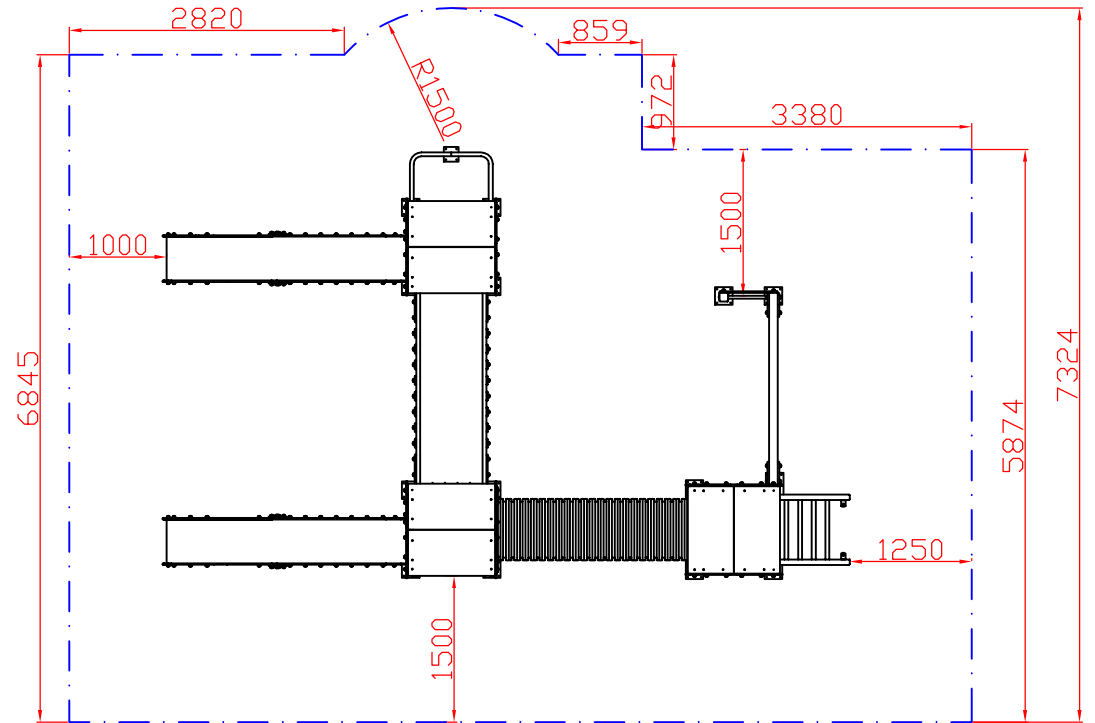
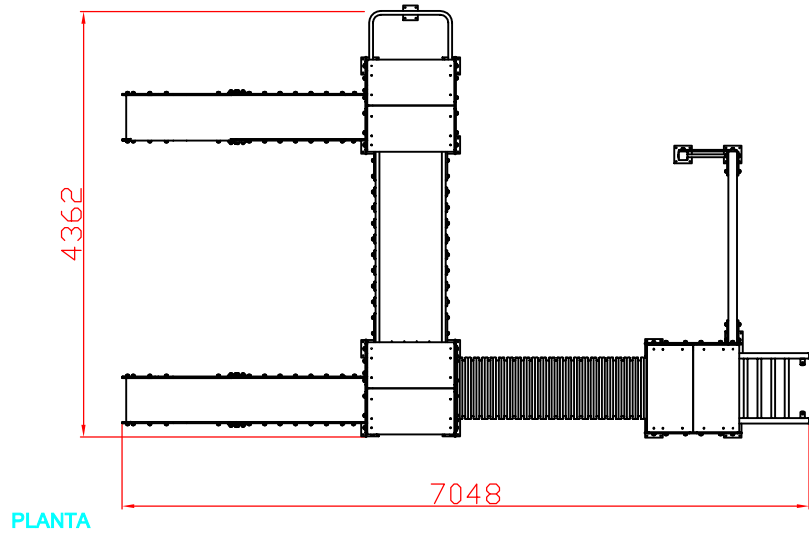
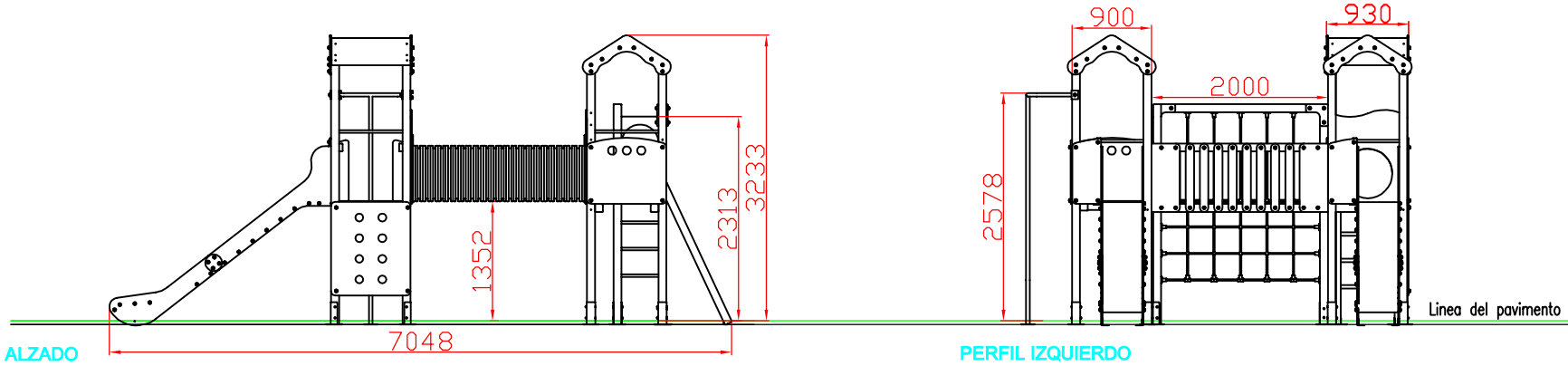

AREA DE SEGURIDAD  
 SUPERFICIE= 60,80 m2



Ref:	Cantidad	Designación	Material	Dimensiones
Dibujado		PLANO 1 VISTAS GENERALES	Ref: CM024	
Revisado				
Aprobado				
Descripción:		CONJUNTO MODULAR "NARCEA"	Escala:	Peso:
			Fecha:	06-02-17

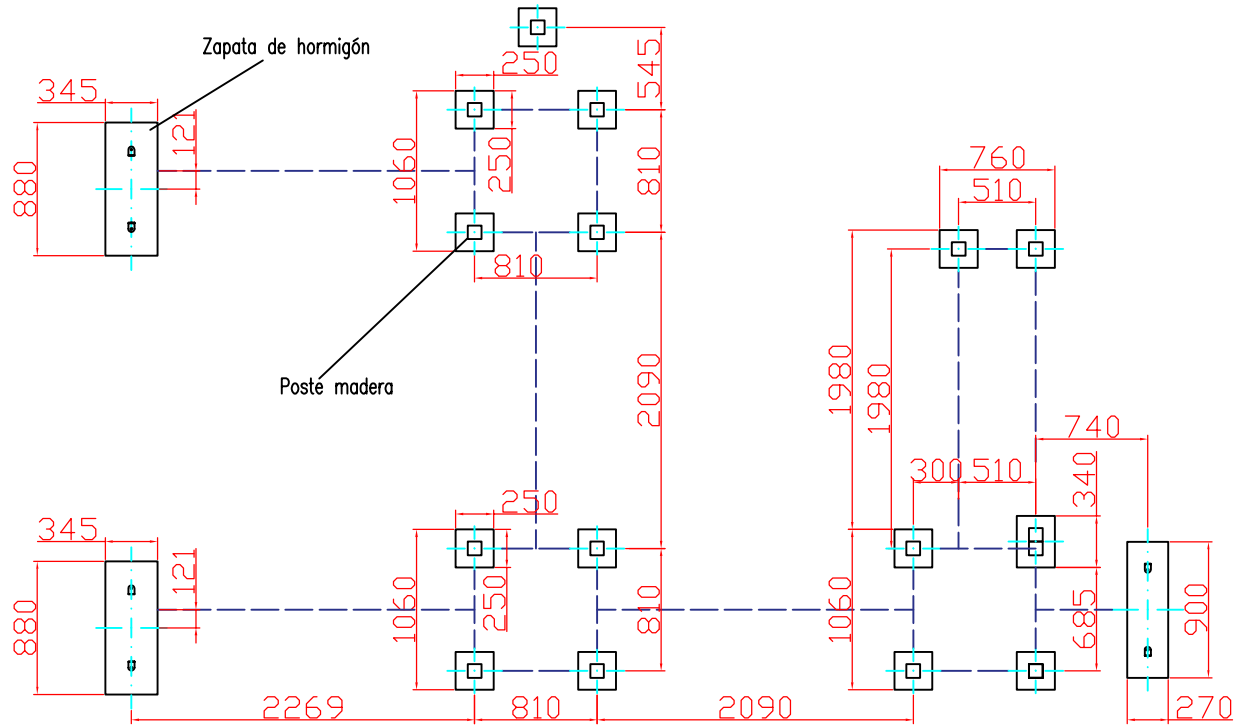

**ESQUEMA DE CIMENTACIÓN PARA CASOS EN LOS QUE VA ATORNILLADO SOBRE SOLERA DE HORMIGÓN E:2/1**

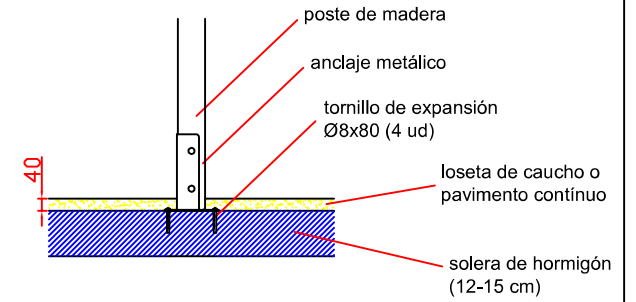

**ESQUEMA DE CIMENTACIÓN PARA CASOS EN LOS QUE VA EN ARENERO E:2/1**

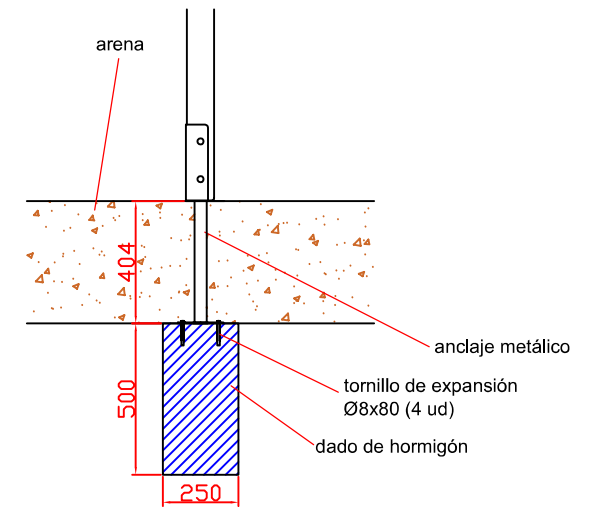

Ref:	Cantidad	Designación	Material	Dimensiones
Dibujado		PLANO 2 CIMENTACIÓN Y ANCLAJES	Ref: CM024	
Revisado				
Aprobado				
Descripción:		Escala:	Peso:	
<b>CONJUNTO MODULAR "NARCEA"</b>		Fecha:	06-02-17	