

# DOCUMENTACIÓN TÉCNICA

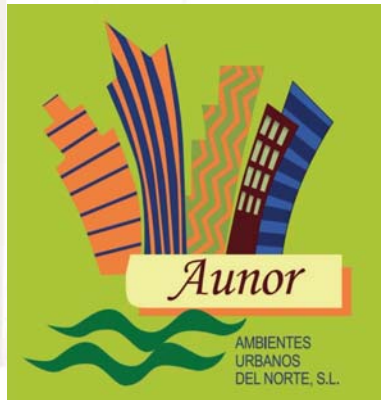

Ref.: CM001

Conjunto “Mundo”

UNE EN 1176-1:2009

UNE EN 1176-2:2009

UNE EN 1176-3:2009



Altura libre de caída: 1,36 m

Edad recomendada de uso: a partir de 3 años

Madera de pino tratada en autoclave Nivel IV

Componentes plásticos: Polietileno de Alta Densidad con protección UV

Componentes metálicos galvanizados

Tobogán con rampa de acero inoxidable

Tubos de barrera de acero inoxidable

Asiento plano

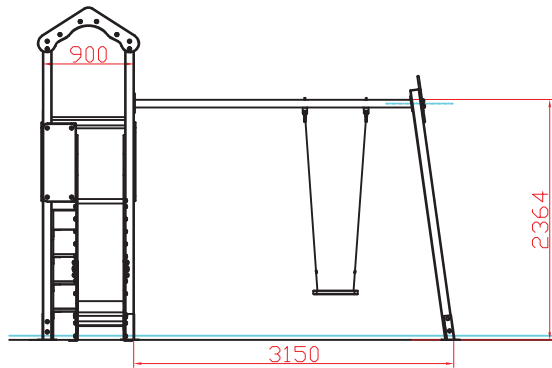

AL ZADO

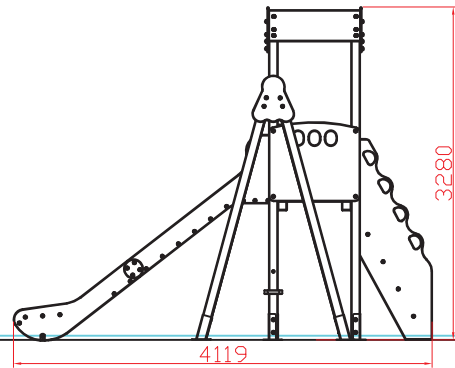

PERFIL IZQUIERDO

Línea de Pavimento

AREA LIBRE DE OBSTACULOS

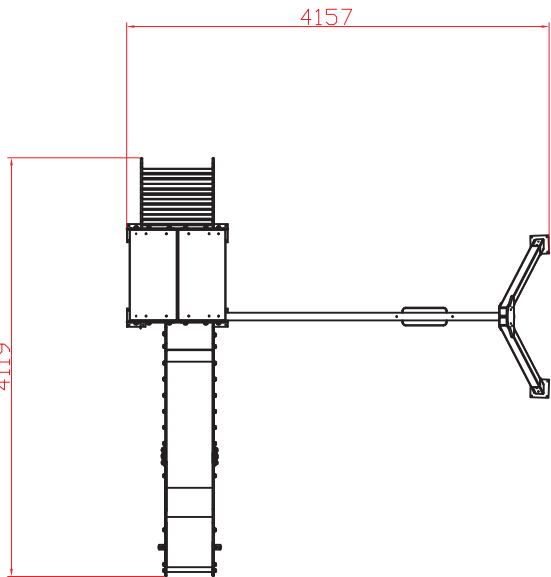

PLANTA

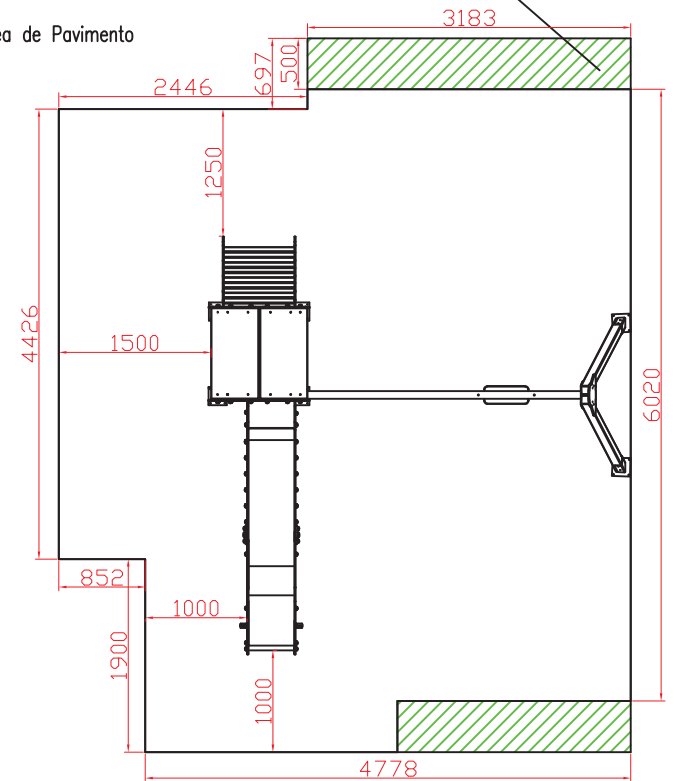

AREA DE SEGURIDAD  
AREA=33,46 m2

Ref:CM001	Cantidad	Designación	Material	Dimensiones
Dibujado		PLANO 1 VISTAS GENERALES	Código:CM001	
Revisado				
Aprobado				
Descripción: CONJUNTO MODULAR "MUNDO"		Escala:	Peso:	
		Fecha: 01-09-15		

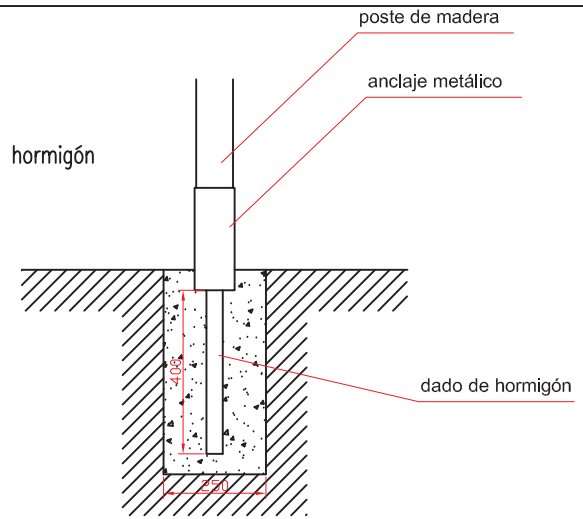
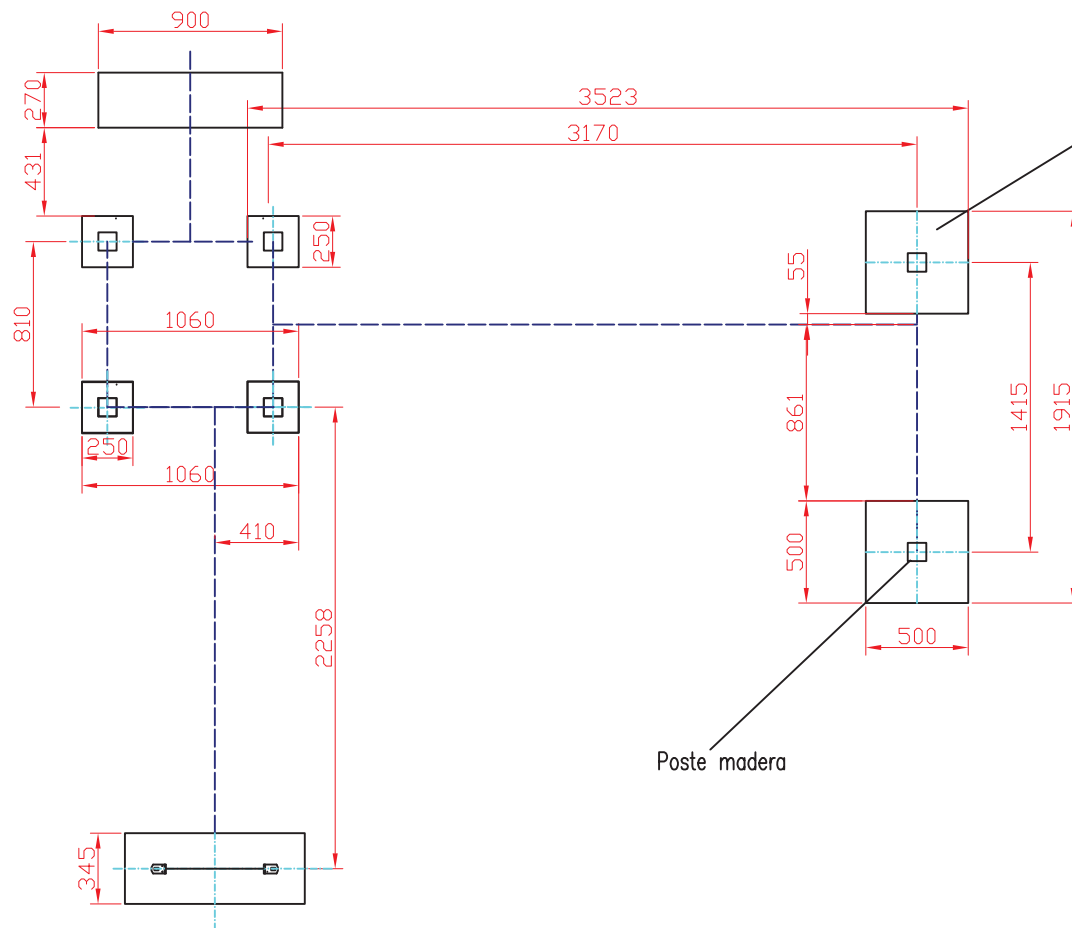

DETALLE DE CIMENTACIÓN  
E:2/1

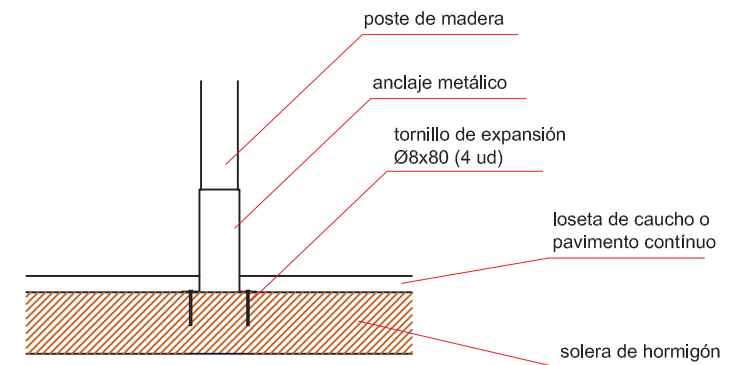

DETALLE DE ANCLAJE  
E:2/1



Ref:CM001	Cantidad	Designación	Material	Dimensiones
Dibujado		PLANO 2 CIMENTACIÓN DETALLE DE ANCLAJE	Código:CM001	
Revisado				
Aprobado				
Descripción: CONJUNTO MODULAR "MUNDO"		Escala:	Peso:	
		Fecha:	01-09-15	