

DOCUMENTACIÓN TÉCNICA



CONJUNTO DE ADAPTACIÓN "DULCINEA"



- Altura libre de caída: 1,36 m
- Edad recomendada de uso: a partir de 3 años
- Madera de pino tratada en autoclave Nivel IV
- Componentes plásticos: Polietileno de Alta Densidad con protección UV
- Componentes metálicos galvanizados
- Tobogán con rampa de acero inoxidable
- Cuerda con alma de acero
- Tubos de barrera de acero inoxidable

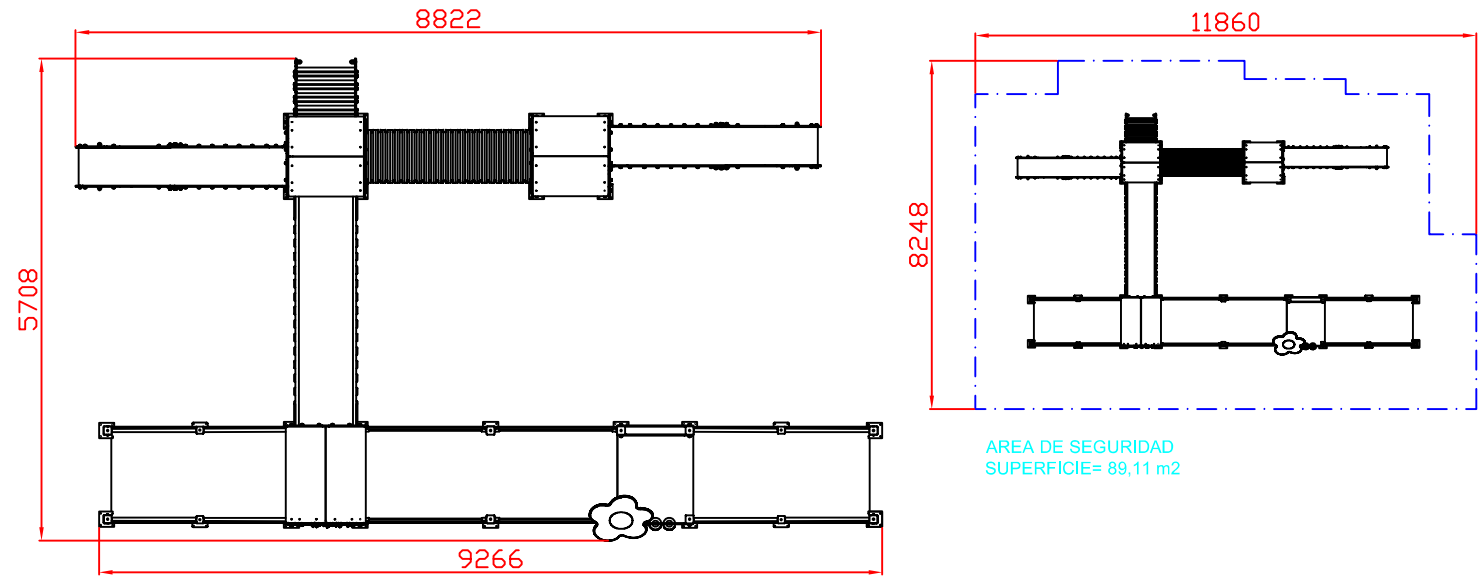
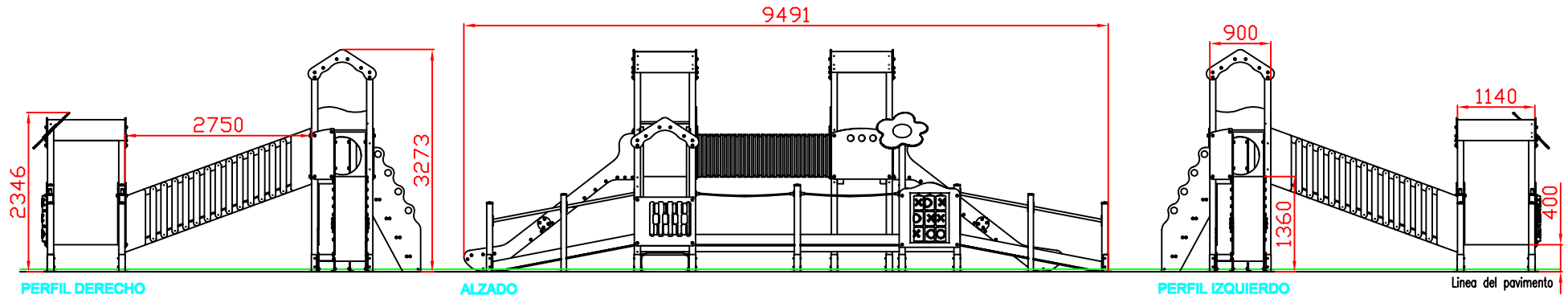

PLANTA



Ref:	Cantidad	Designación	Material	Dimensiones
Dibujado		PLANO 1 VISTAS GENERALES	Ref:	
Revisado				
Aprobado				
Descripción:		Escala:	Peso:	
CONJUNTO MODULAR DE ADAPTACIÓN "DULCINEA"		Fecha:	22-09-17	



PLANTA CIMENTACIÓN

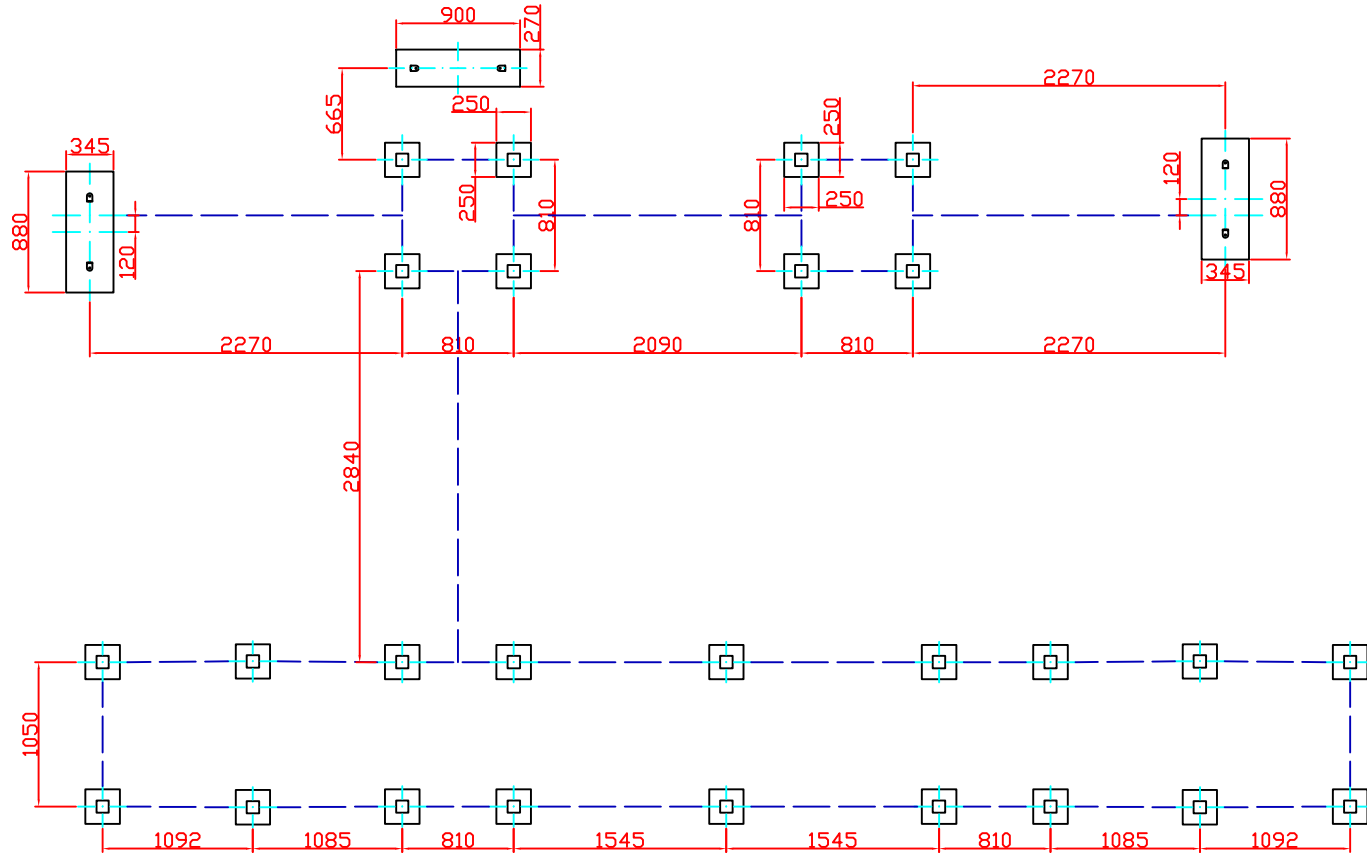

ESQUEMA DE CIMENTACIÓN PARA CASOS EN LOS QUE VA ATORNILLADO SOBRE SOLERA DE HORMIGÓN E2/1

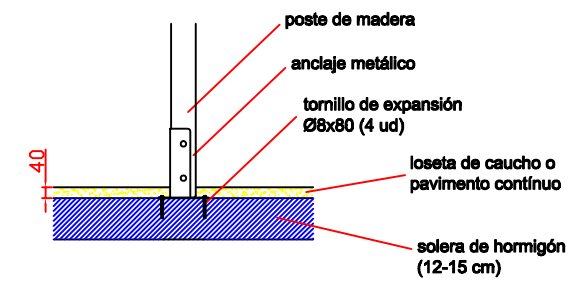

ESQUEMA DE CIMENTACIÓN PARA CASOS EN LOS QUE VA EN ARENERO E2/1

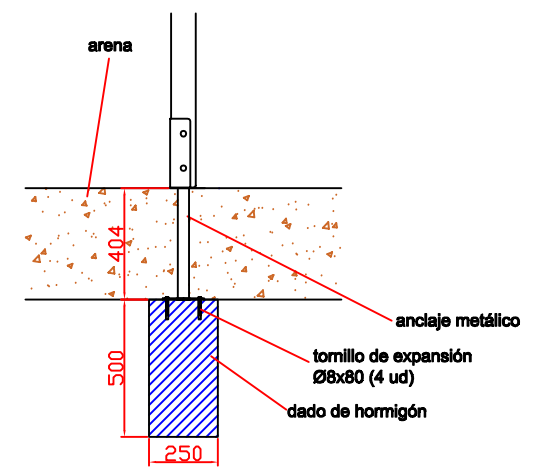

Ref:	Cantidad	Designación	Material	Dimensiones
Dibujado		PLANO 2 CIMENTACIÓN Y ANCLAJES	Ref:  AMBIENTES URBANOS DEL NORTE, S.L.	
Revisado				
Aprobado				
Descripción:		Escala:	Peso:	
CONJUNTO MODULAR DE ADAPTACIÓN "DULCINEA"		Fecha:	22-09-17	