

DOCUMENTACIÓN TÉCNICA

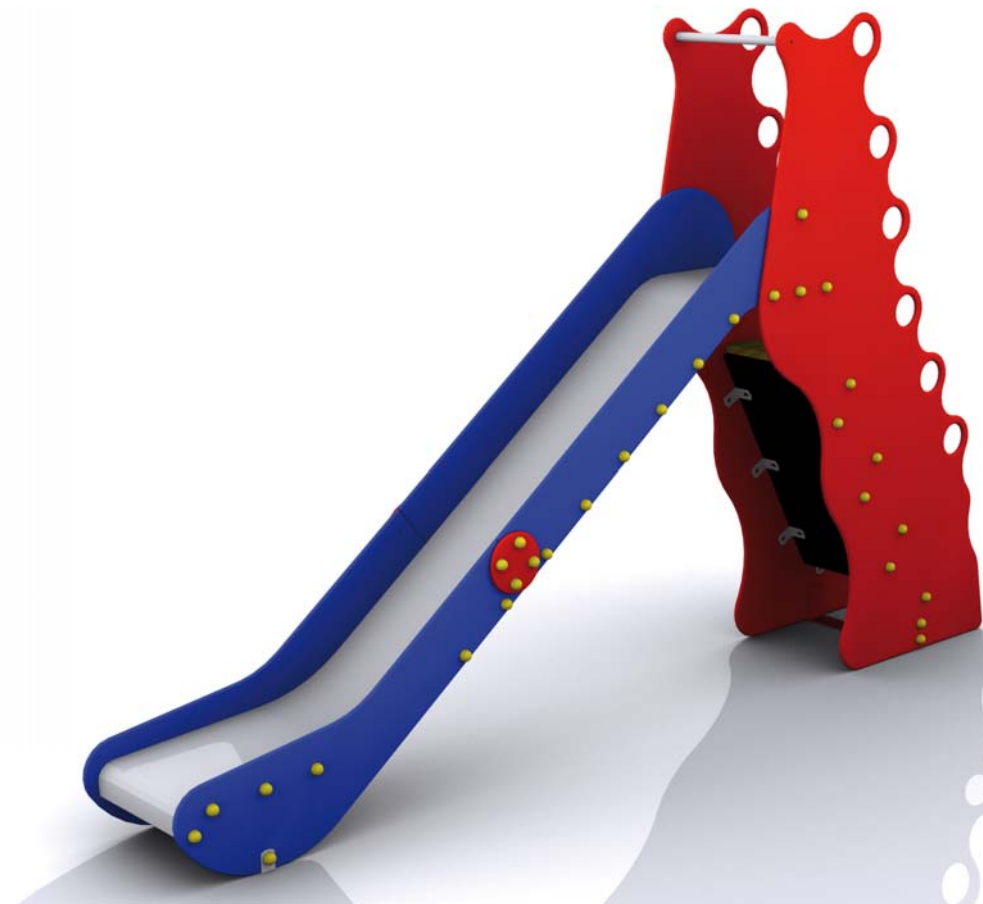
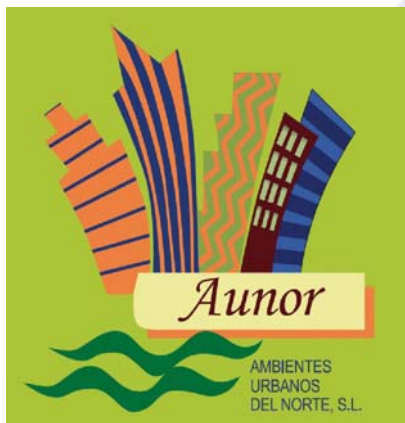

Ref.: T001

Tobogán Gredos Grande

UNE EN 1176-1:2009

UNE EN 1176-3:2009

Altura de caída: 1,36 m

Edad recomendada de uso: a partir de 3 años

Componentes plásticos: Polietileno de Alta Densidad con protección UV

Rampa de tobogán: acero inoxidable

Tornillería protegida con tapones de polipropileno

Tubo superior: acero inoxidable

Madera tratada en autoclave Nivel IV



marca
acreditada
por



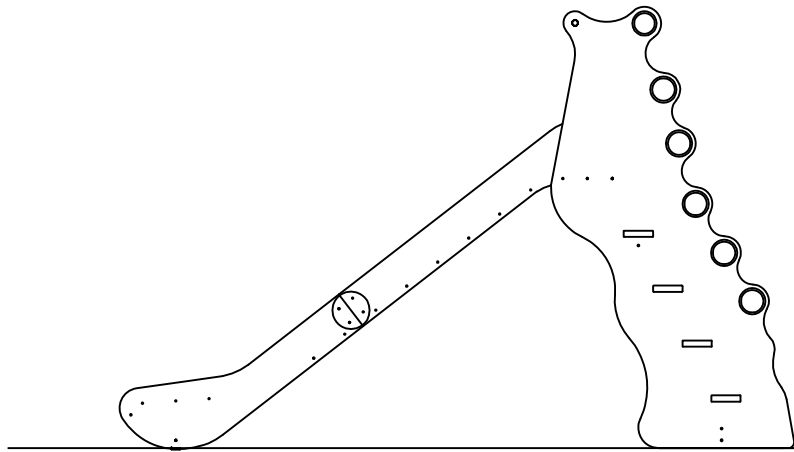

Alzado

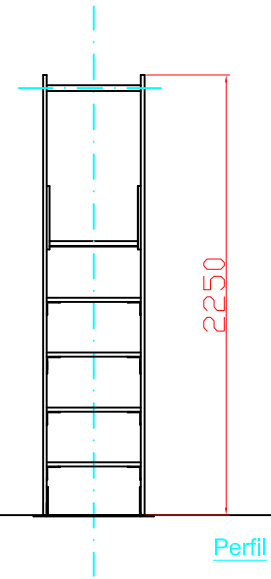

Perfil

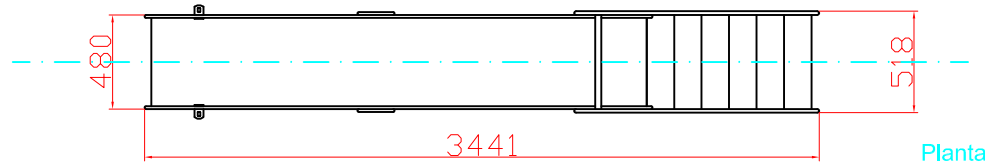

Planta

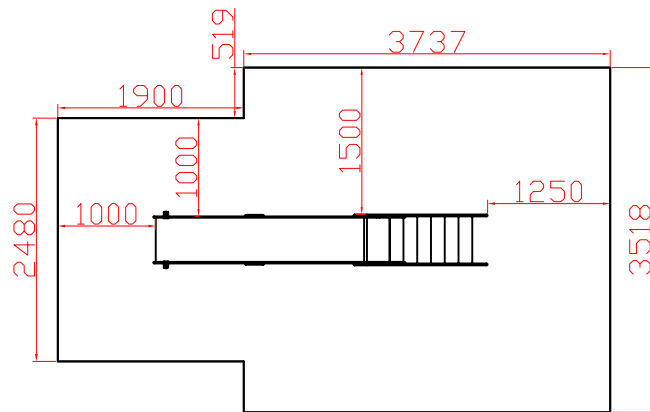

AREA DE SEGURIDAD
Superficie= 17,85 m²
E:1/2

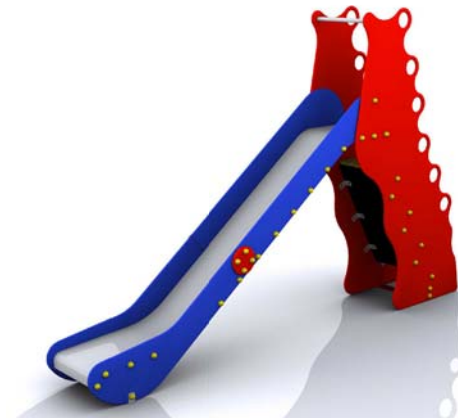

Ref: T001	Cantidad	Designación	Material	Dimensiones
Dibujado		PLANO 1 VISTAS GENERALES	Código: T001	
Revisado				
Aprobado				
Descripción: TOBOGÁN GREDOS GRANDE		Escala:	Peso:	
		Fecha: 08-07-15		

ESQUEMA DE CIMENTACIÓN PARA
CASOS EN LOS QUE NO VA ATORNILLADO

ALZADO

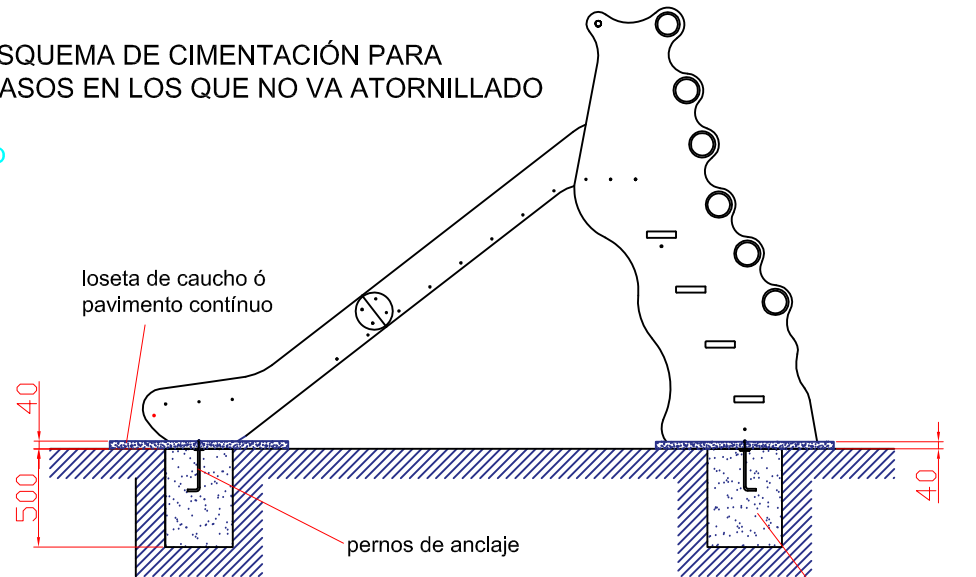

PLANTA

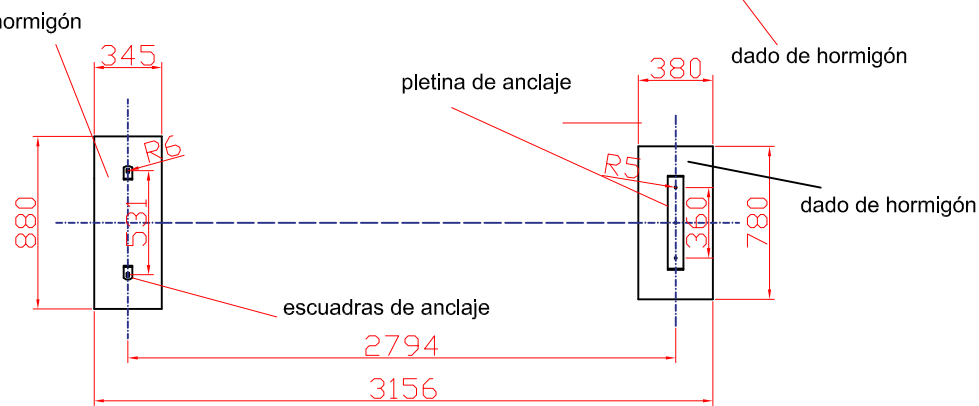

Ref: T001	Cantidad	Designación	Material	Dimensiones
Dibujado		PLANO 2 CIMENTACIÓN	Código: T001	
Revisado				
Aprobado				
Descripción: TOBOGÁN GREDOS GRANDE		Escala:	Peso:	
		Fecha: 08-07-15		