

DOCUMENTACIÓN TÉCNICA



Ref.: CM002

Conjunto “Júcar”

UNE EN 1176-1:2009

UNE EN 1176-3:2009



Altura libre de caída: 1,36 m

Edad recomendada de uso: a partir de 3 años

Madera de pino tratada en autoclave Nivel IV

Componentes plásticos: Polietileno de Alta Densidad con protección UV

Componentes metálicos galvanizados

Tobogán con rampa de acero inoxidable

Tubos de barrera de acero inoxidable

ALZADO

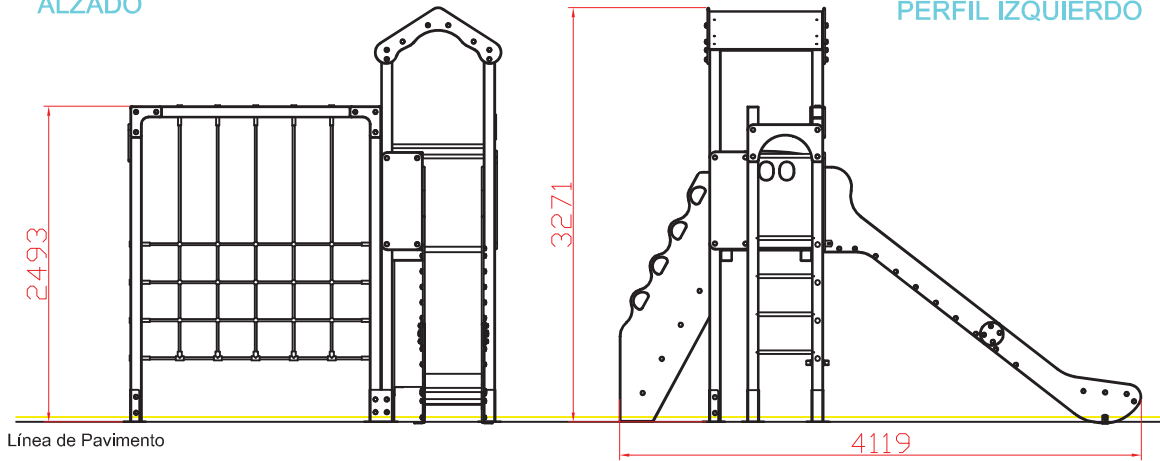

PERFIL IZQUIERDO

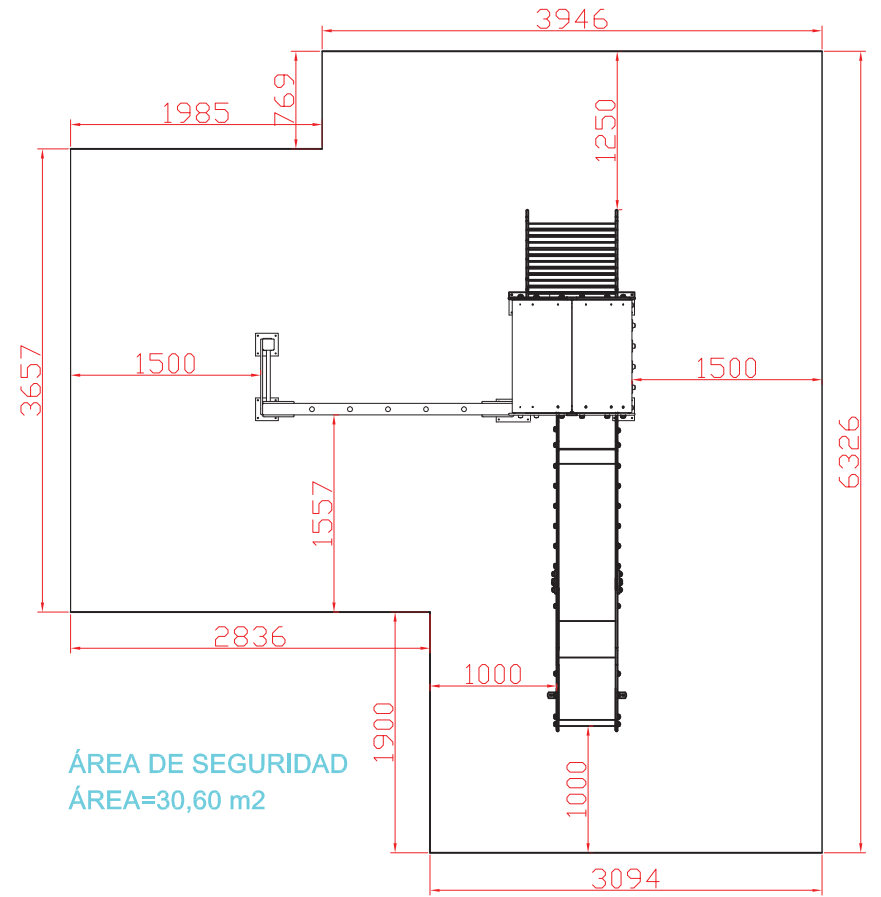

PLANTA

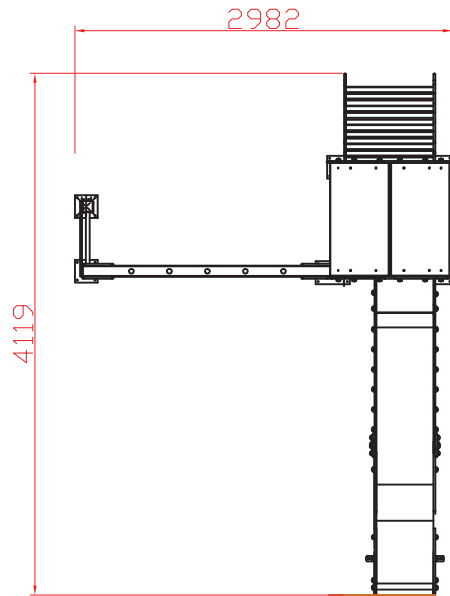

ÁREA DE SEGURIDAD
ÁREA=30,60 m²

Ref:	Cantidad	Designación	Material	Dimensiones
Dibujado		PLANO 1 VISTAS GENERALES	Ref.: CM002	
Revisado				
Aprobado				
Descripción: CONJUNTO "JÚCAR"		Escala:	Peso:	
		Fecha:	01-09-15	

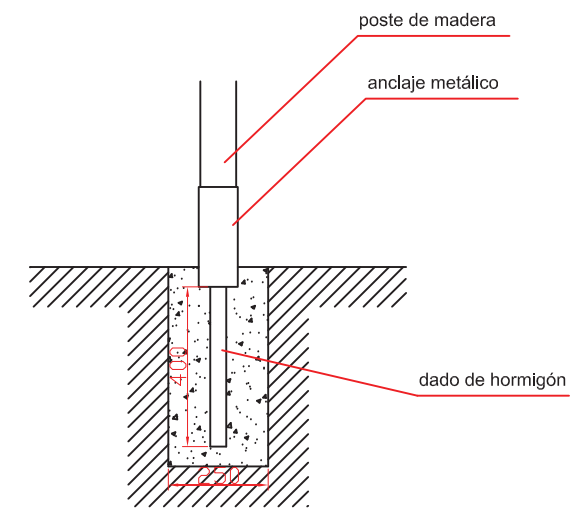
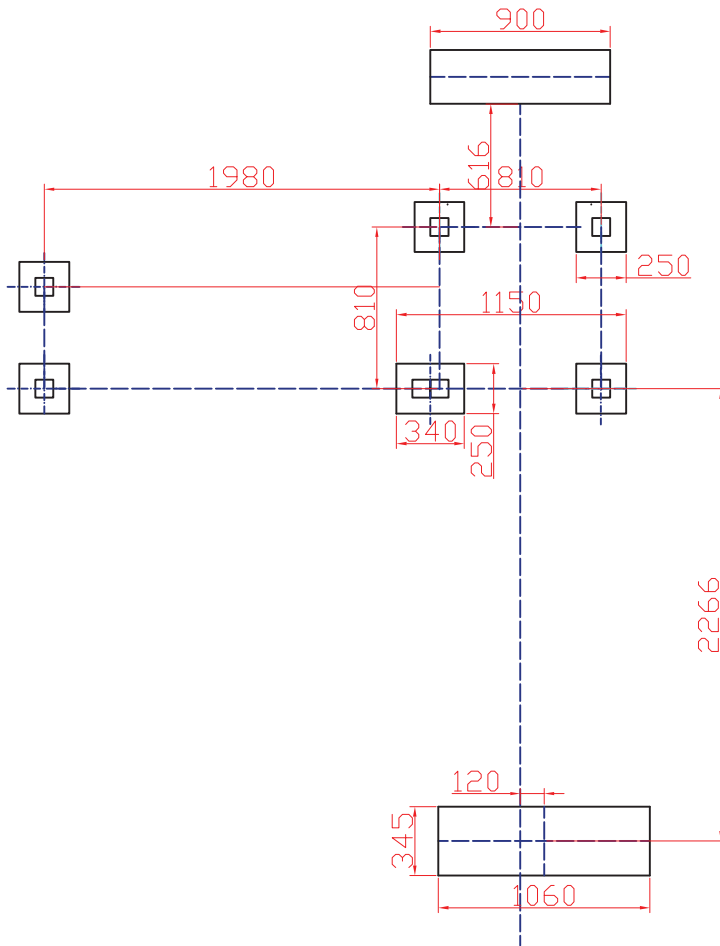

DETALLE DE CIMENTACIÓN
E:2/1

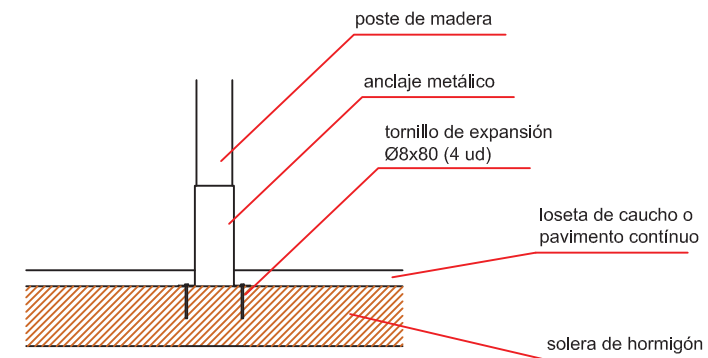

DETALLE DE ANCLAJES
E:2/1

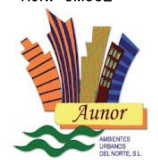
Ref:	Cantidad	Designación	Material	Dimensiones
Dibujado		PLANO 2 CIMENTACIÓN ANCLAJES	Ref.: CM002 	
Revisado				
Aprobado				
Descripción: CONJUNTO "JÚCAR"		Escala:	Peso:	
		Fecha:	01-09-15	